

Kabina dla zawodników rezerwowych 10-osobowa. Konstrukcja kabiny stalowa, wykończenie aluminiowe, pokrycie płytami z poliwęglanu komorowego o grubości 6 mm.

Konstrukcja nośna kabiny wykonana jest z profili stalowych malowanych proszkowo w standardzie na kolor szary RAL 7035 (inne kolory dostępne na specjalne zamówienie).

Stalowa rama dolna kabiny została zabezpieczona przed korozją poprzez cynkowanie ogniowe.

Kabina wyposażona jest w siedziska plastikowe kubelkowe.

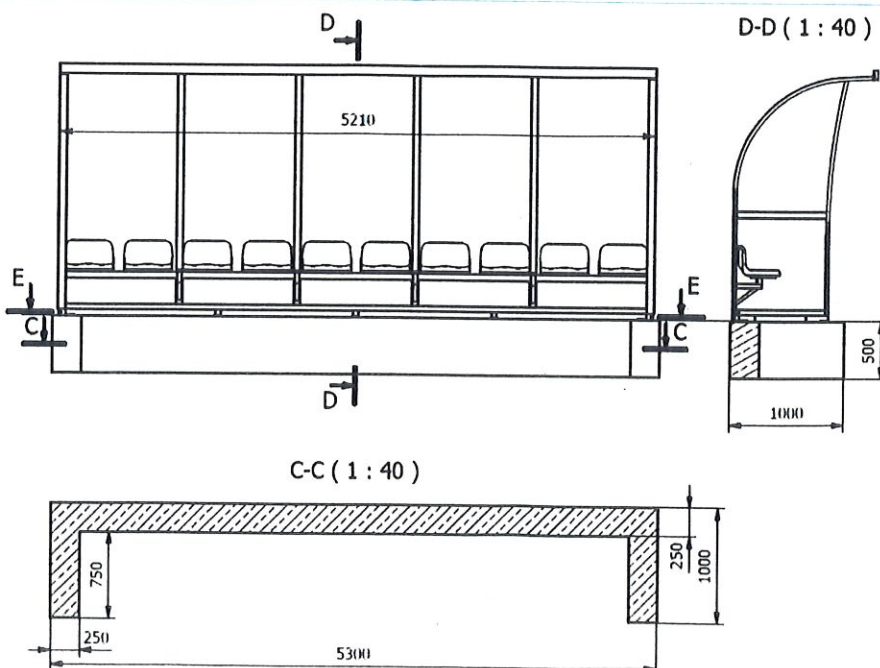
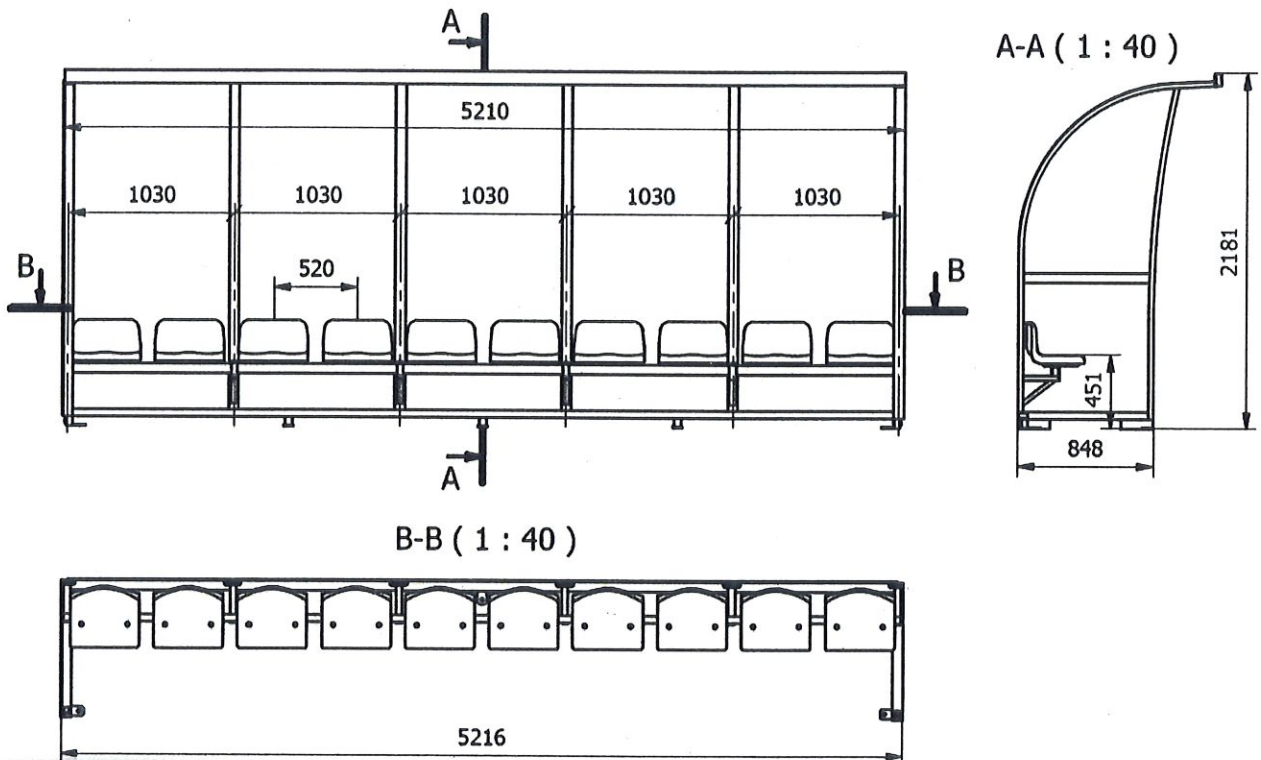

Podłoże pod montaż kabiny powinno zostać odpowiednio przygotowane – zamieszczony obok rysunek przedstawia proponowane rozwiązanie.

Kabina może być użytkowana wyłącznie po przytwierdzeniu do podłoża.